

CUBIERTA ATRIUM

Protege al operador y al equipo en condiciones climáticas adversas.



Información General

El Atrium Forklift Enclosure, fabricado por Eevelle, es un cerramiento completo para la cabina del montacargas diseñado para proteger tanto al operador como al equipo en exteriores o zonas de almacén.

Características principales:

- * **Instalación rápida y universal:** Se coloca en segundos y es apto para prácticamente cualquier tipo de montacargas, independientemente de su clase.
- * **Protección frente a las inclemencias del tiempo:** Ofrece resguardo contra lluvia, viento, polvo y nieve, lo que permite continuar con las labores incluso en condiciones adversas.
- * **Materiales de alta durabilidad:** Construido con vinilo industrial de 16 mil, doblemente pulido, resistente a rayos UV, y diseñado para no agrietarse en climas extremos (alto o bajo) gracias a su inhibidor de "cold crack".
- * **Visibilidad óptima y segura:** El material transparente y pulido garantiza que la visión del operador no se vea obstaculizada; además, cumple con los estándares OSHA.
- * **Diseño funcional y resistente:** Sus costuras son de grado marino ("marine-grade"), utiliza cremalleras robustas (tipo #10 de alta visibilidad), y está confeccionado con precisión sin bordes recortados.
- * **Accesibilidad fácil y práctica:** Presenta puertas con cremallera a cada lado que pueden cerrarse o enrollarse, brindando un acceso cómodo desde el interior o exterior del vehículo.

Opciones de tamaño según capacidad: Se ofrece en varios tamaños:

Standard (hasta 6,000 lbs)

Large (hasta 8,000 lbs)

Extra Large (más de 12,000 lbs)

- * **Garantía y reputación:** Cuenta con 1 a 2 años de garantía según distribuidor, y tiene excelentes valoraciones por calidad y servicio.
- * **Diseño pensado para el operador:** Incluye inhibidores de rayos UV para proteger del sol, costuras marinas duraderas y un ajuste universal, todo para brindar una experiencia de uso segura y confortable.

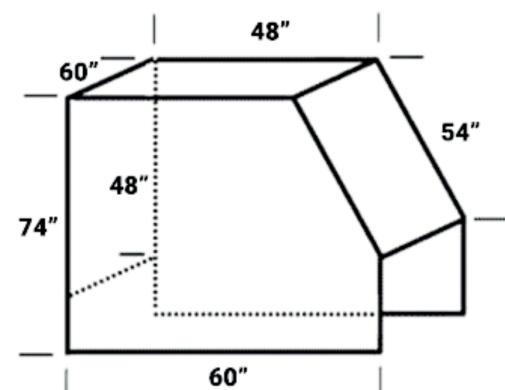

APLICACIONES

- Logística
- Construcción
- Manufactura
- Almacenes
- Terminales de Carga

ATRIUM

FULL FORKLIFT CAB ENCLOSURES



CONSTRUIDO PARA DURAR

Inhibidor UV

Protege a los operadores del sol

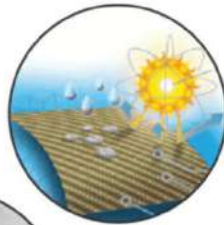

Costura de grado marino

Duraderas y herméticas



Fabricado con vinilo elastómero

No se agrieta con calor extremo o clima frío



HECHO A LA MEDIDA



Compatible con todos los montacargas

Ajuste universal para todas las clases de montacargas

Ganchos XT de alta resistencia

Ajustables para un anclaje seguro

Instalación fácil

Se coloca o retira en segundos

CONSTRUIDO PARA INNOVAR

Paneles con cremallera para acceso a la puerta

Pueden asegurarse y enrollarse

Vinilo de 16 mil doblemente pulido y súper transparente

El operador tiene una visión clara



Confección de precisión sin bordes expuestos

Diseño superior y detalles cuidadosamente elaborados



ventas@thundersafetysolutions.com



Torreón 514, Chapultepec, 66450
San Nicolás de los Garza, N.L.

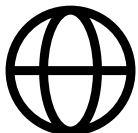

www.thundersafetysolutions.com



(81) 1768 7091